

ELEKTRO FLANSCHMOTOR

Leistungsstark

Die überlegene Drehmomentkennlinie eines Elektromotors gegenüber einem Benzinmotor bringt beim Elektroantrieb erhebliche Vorteile.

Die von uns angebotene Serie GP sind permanenterregte Gleichstrommotoren und erzielen den größtmöglichen Wirkungsgrad.

Die Serie AC ist ein bürstenloser, absolut wartungsfreier Drehstrommotor.

Durch die niedrige Drehzahl und die Verwendung eines großen effektiven 3-Blatt Propellers wird der Schub eines 4 PS Benzinmotors erreicht (bezogen auf GP 1,6). Stärkere Motoren bringen höhere Schubleistungen.

Geräuscharm

Der Elektromotor arbeitet geräusch- und vibrationsarm.

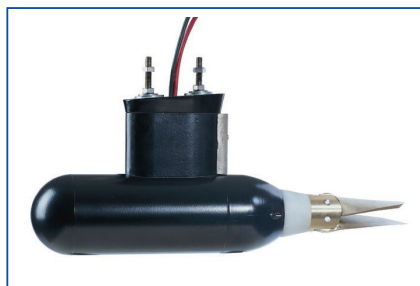

GPV 0,5 - 2,2

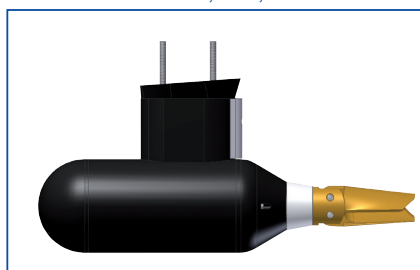

ACV 1,8 - 8,0

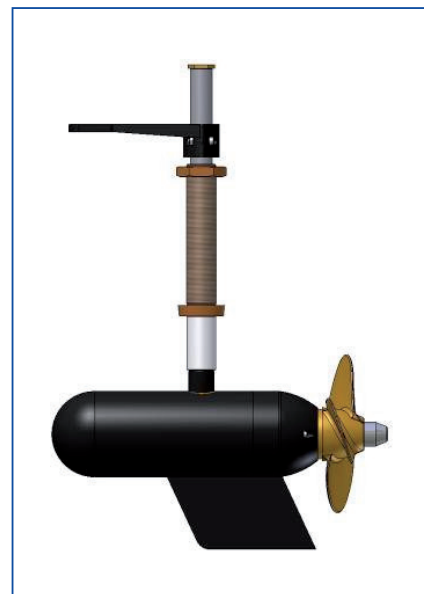

GPH / ACH

Regelbar

Mit der praktischen Einhebelbedienung ist eine stufenlose Drehzahlregulierung im Vor- und Rückwärtsgang möglich. Die hochwertige, elektrische Regelung arbeitet nahezu verlustlos.

Umweltfreundlich

Die Zukunft im Wassersport gehört dem Elektromotor. Der Elektromotor ist absolut emissionsfrei und erfüllt somit alle Anforderungen des Umweltschutzes.

Typ	Leistungs- aufnahme	Leistungs- abgabe	Spannung	Strom	Gesamt- wirkungsgrad	Maße	Gewicht	bis Bootsgewicht Segelboot	Motorboot
GPV 0,5	0,5 kW	0,4 kW	24 V	21 A	85 %	Ø 118x370 mm	14 kg	0,4 t	-
GPV 0,8	0,8 kW	0,7 kW	24 V	34 A	85 %	Ø 118x370 mm	15 kg	0,7 t	-
GPV 1,6	1,6 kW	1,4 kW	24 V	67 A	85 %	Ø 118x440 mm	20 kg	1,4 t	-
ACV 1,8	2,4 kW	1,8 kW	24 V	100 A	75 %	Ø 140x430 mm	21 kg	1,8 t	-
GPV 2,2	2,2 kW	1,9 kW	36 V	61 A	85 %	Ø 118x440 mm	20 kg	1,9 t	-
ACV 3,5	4,4 kW	3,5 kW	48 V	91 A	80 %	Ø 140x480 mm	29 kg	3,5 t	-
ACV 4,0	5,0 kW	4,0 kW	48 V	104 A	80 %	Ø 140x480 mm	29 kg	4,0 t	-
ACV 8,0	9,7 kW	8,0 kW	48 V	202 A	82 %	Ø 168x550 mm	40 kg	8,0 t	-
GPH 0,5	0,5 kW	0,4 kW	24 V	21 A	85 %	Ø 118x370 mm	15 kg	0,4 t	0,2 t
GPH 0,8	0,8 kW	0,7 kW	24 V	34 A	85 %	Ø 118x370 mm	16 kg	0,7 t	0,3 t
GPH 1,6	1,6 kW	1,4 kW	24 V	67 A	85 %	Ø 118x440 mm	21 kg	1,4 t	0,6 t
ACH 1,8	2,4 kW	1,8 kW	24 V	100 A	75 %	Ø 140x430 mm	22 kg	1,8 t	0,7 t
GPH 2,2	2,2 kW	1,9 kW	36 V	61 A	85 %	Ø 118x440 mm	21 kg	1,9 t	0,8 t
ACH 3,5	4,4 kW	3,5 kW	48 V	95 A	80 %	Ø 140x480 mm	30 kg	3,5 t	1,4 t
ACH 4,0	5,0 kW	4,0 kW	48 V	108 A	80 %	Ø 140x480 mm	30 kg	4,0 t	1,6 t
ACH 8,0	9,7 kW	8,0 kW	48 V	202 A	82 %	Ø 168x550 mm	44 kg	8,0 t	3,2 t

